

Tripp Trapp®

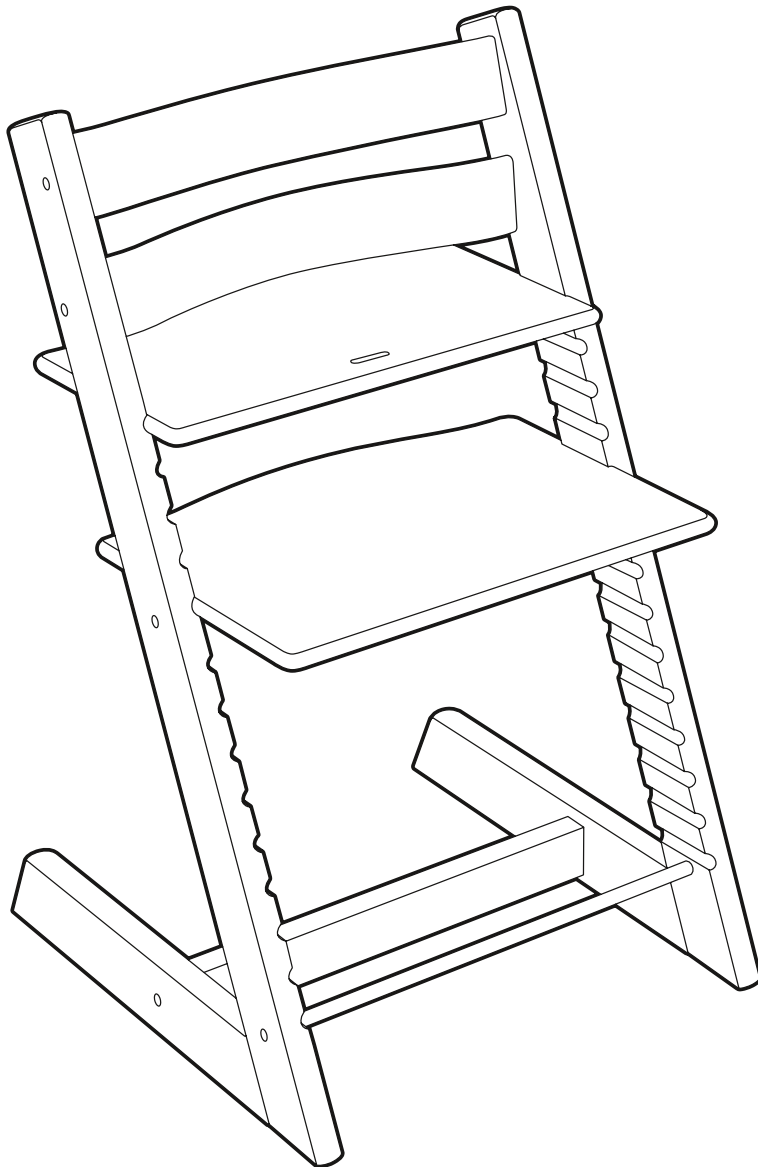

USER GUIDE	2	US/CA
INSTRUCCIONES DE USO	5	US
NOTICE D'UTILISATION	8	CA
USER GUIDE	11	AU/NZ

⚠ WARNING:

FALL HAZARD: Children have suffered severe head injuries including skull fractures when falling from high chairs. Falls can happen suddenly if child is not restrained properly.

- Always use restraints, and adjust to fit snugly.
- The child shall be secured in the high chair at all times by both the harness and the Baby Set.
- Tray is not designed to hold child in chair.
- The high chair shall only be used by children capable of sitting upright unassisted.
- Never leave children unattended.

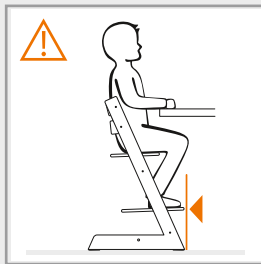

▲ Footrest

Make sure the forward edge of the footrest NEVER exceeds the front tip of the chair legs at floor level. This may cause the chair to be unstable when a child climbs in and out of the Tripp Trapp® chair.

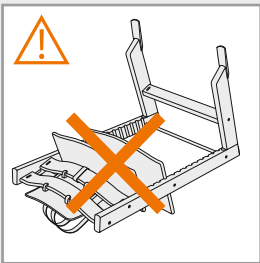

◀ Warning

NEVER let your child play around the Tripp Trapp® chair if it is not in the intended position for use.

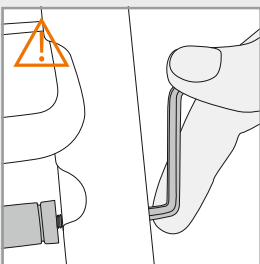

◀ Warning

When the footrest is positioned close to the metal rod, there will be a small gap between the inside of the chair legs and the metal rod. This is perfectly normal. Never try to use excessive force to make the metal rod touch the side legs of the chair as this can cause damage to the chair and/or make it unstable.



◀ Table

Be aware of the risk that a big frame under the table top makes it easier for children to push their legs against the table and tilt backwards. Also note that Tripp Trapp® is designed for dining tables 28-30" (72-76cm) high.

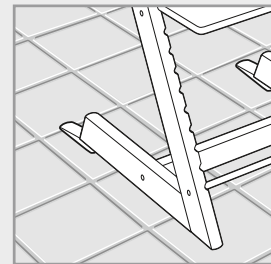
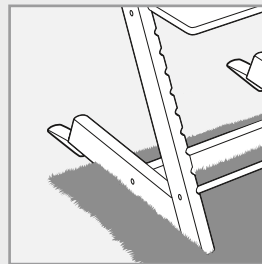

▲ Rough surfaces (uneven floors), for instance rugs and tiles

To prevent the Tripp Trapp® chair from tilting when pushed backwards, it has plastic gliders underneath the legs. Their function is to enable the chair to slide backwards and return to an upright position when pushed backwards. To make sure that the gliders function as intended, the chair should be placed on a surface enabling the chair to slide backwards. Thus, the surface should be level, stable and with a certain hardness. Uneven and/or rough surfaces, for instance some tiled floors, and rugs/carpets that are soft or with long loose ends, are generally unsuitable for chairs used by toddlers. Although the Tripp Trapp® chair is recognized for its stability, these conditions also apply here.

The gliders as well as the floor must be kept clean. To further increase the backward stability of the Tripp Trapp® highchair, a replaceable, extended rear glider ("Extended Glider") has been developed for the Tripp Trapp® highchair. For the period when the chair is used with a harness and the Tripp Trapp® Baby Set, we recommend that you always use it with the Tripp Trapp® Extended Glider. This is especially important if the chair is placed on a soft carpet and/or at a table where the child can push against a frame underneath the tabletop with its feet.

Accessories

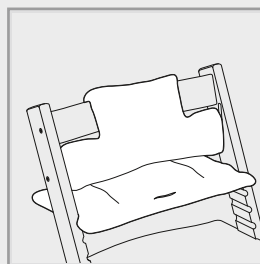

Tripp Trapp® Cushion
Comes in several colours and designs. It fits your Tripp Trapp® chair both with and without Tripp Trapp® Baby Set.

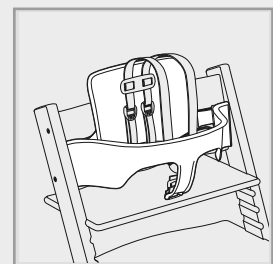

Tripp Trapp® Babyset
Babyset intended for children from 6 months and up to 36 months.

READ CAREFULLY BEFORE ASSEMBLING YOUR TRIPP TRAPP® CHAIR

In this user guide you will find pictures that describe the assembly of your Tripp Trapp® chair and Tripp Trapp® Baby Set. The Baby Set and Harness should only be used with the seat plate in the first groove from top of the chair. Both the harness and the Baby Set must be assembled to the Tripp Trapp® chair when used as a high chair.

- Do not use the chair unless all components are correctly fitted and adjusted. Pay special attention to the seat and foot plate – make sure these are properly fastened before you put your child into the chair.
- Do not place the chair near an open fire or other sources of strong heat, such as electric bar fires, gas fires etc due to the risk of fire.
- Do not use the chair if any part is broken, torn or missing.
- Always place the chair on a level stable surface and make sure that the chair has space to slide backwards.
- NEVER use the Tripp Trapp® chair without any glider.
- Do not use the harness if it shows any signs of deterioration or excessive wear and tear, such as fraying of the straps or cracks in the plastic. If any such deterioration or excessive wear and tear is observed, please contact Stokke Customer service to order a replacement.
- Be careful not to place small items, toxic substances, hot objects, and electrical flexes etc near the chair where your child can reach them, as they may cause choking, poisoning or other injuries.
- Remember to retighten all screws 2-3 weeks after assembly of the chair. After that you should check on and retighten the screws if necessary on a regular basis, e.g. every second month. Keep the Allen key for future use, but out of the child's reach.
- Do not use any accessories or replacement parts not manufactured by STOKKE®; this may affect your child's safety.
- Do not use the chair as a step stool.
- Do not use with a booster seat
- Front of footrest not to exceed front legs of chair at floor level

Parts

10 Metal screws • 6 Metal nuts • 1 Allen Key • 2 Curved backrests • 2 Metal cross bars • 1 Wooden base cross bar • 1 Seat • 1 Footrest • 2 Legs • 5 point harness • Extended gliders (V3).

1. Attach the base cross bar to the legs (grooves face inside). Important to insert the shallow end of nut first!
2. Insert screws and tighten firmly.
3. Attach the two metal crossbars and tighten loosely
4. Attach the two curved back rests. Insert metal nut with shallow end first and tighten loosely. NOTE: Backrest with strap goes into bottom slots.
5. Slide seat and footrest into slots, with straight edge facing forward. Make sure the height and depth of the seat and footrest suit the size of your child (see instructions for seat and footrest adjustments in this user guide).
6. Place the chair on a level surface. Finally tighten all screws firmly in the order given.

Seat and footrest adjustment

It is important to adjust the depth and height of the seat and footrest to fit the size of your child. See illustrations on the fold out page, and description below. The settings of the seat and footrest should be checked as the child grows – at least once a year!

The seat plate and the footrest must be supported by the full length of the grooves on the sides (not half way supported).

Seat placement

HEIGHT – The seat is set at the correct height when your child's elbows are level with the table top.

DEPTH – For correct depth of the seat, position the child's back against the backrest with the seat supporting $\frac{3}{4}$ of the thighs. For the child's best comfort it is important that the seat depth is not too deep. Leave comfortable space between the front edge of the seat and back of the child's knee. For a child 6-8 months it may amaze you how small seat they actually need! The seat plate

should not protrude more than 1½-2" (4-5cm) in front of the chair side legs.

Footrest placement

HEIGHT – The footrest is set at the correct height when the sole of the child's foot can rest flat on the footrest, while the thighs are touching the seat.

DEPTH – Make sure the forward edge of the footrest NEVER exceeds the front tip of the chair legs at floor level

Table of age and approximate adjustment

This table is a rough guide for the height adjustment of seat and footrest according to the age of your child. Child differ in size according to age, so always make sure that your child is seated correctly according to the instructions given in this user guide.

AGE YEARS	SEAT PLATE	FOOT PLATE
	Groove from top of chair / depth	Groove from top of chair
0-6 months w/ Baby Set	1 / 4-5 cm	5
3 - 5	2 / 6-7 cm	8
6 - 8	3 / 6-7 cm	11
9 - 11		13
Teen/Adult	Use foot plate as seat, groove 4 or 5.	

*) Use footrest as seat. Therefore seat is not applicable.

Restraint system operation

Always use the restraint system when the seat is in the 1st, 2nd or 3rd grooves from the top. Place child in seat. Pull each arm through the loop formed by the shoulder and waist strap, and place in child's lap. Crotch strap comes up between child's legs. Attach each shoulder strap to the crotch strap. Adjust length of shoulder, waist and crotch strap to restrain child in seat. Crotch strap length should be adjusted so that connector is at waist height. The restraint system can be removed when your child has reached the age of 36 months AND is able to sit safely on Tripp Trapp®. Use a tool to remove the clip under the seat plate to detach the crotch strap. Use a screwdriver to detach the rest of the harness from the backrest.

Product information:

The chair is made of cultivated beech wood. The varnish contains no harmful substances, and the liberation of formaldehyde from the varnish complies with E1 requirements.

Safety approval:

Tripp Trapp® as a high chair complies only with ASTM F404-17 and 16 CFR part 1231, when used in combination with harness and baby set.

Cleaning and maintenance

Wipe with a clean damp cloth, wipe off excess of water with a dry cloth. Moisture will crack stain. We do not recommend the use of any detergent or micro fibre cloth. Colours may change if the chair is exposed to the sun.

RIGHT OF COMPLAINT AND EXTENDED WARRANTY

Applicable worldwide in respect of the chair TRIPP TRAPP®, hereinafter referred to as the product.

Right of complaint

The customer has a right of complaint pursuant to the consumer protection legislation applicable at any given time, which legislation may vary from country to country.

Generally speaking, STOKKE AS does not grant any additional rights over and above those laid down by the legislation applicable at any given time, although reference is made to the "Extended Warranty" described below. The rights of the customer under the consumer protection legislation applicable at any given time are additional to those under the "Extended Warranty"; and are not affected thereby.

Stokke® "Extended Warranty"

However, STOKKE AS, Parkgata 6, N-6003 Ålesund, Norway, grants an "Extended Warranty" to customers who register their product in our Warranty Database. This may be done via our webpage www.stokkewarranty.com. Upon registration, a warranty certificate will be issued and sent to the customer electronically (e-mail) or by ordinary mail.

Registration in the Warranty Database entitles the owner to an "Extended Warranty" as follows:

- 7-year warranty against any manufacturing defect in the product.

The "Extended Warranty" also applies if the product has been received as a gift or purchased second-hand. Consequently, the "Extended Warranty" may be invoked by whoever is the owner of the product any given time, within the warranty period, and subject to the warranty certificate being presented by the owner.

The STOKKE® "Extended Warranty" is conditional upon the following:

- Normal use.
- The product only having been used for the purpose for which the product is intended.
- The product having undergone ordinary maintenance, as described in the maintenance/instruction manual.
- Upon the "Extended Warranty" being invoked, the warranty certificate shall be presented, together with the original date-stamped purchase receipt. This also applies to any secondary or subsequent owner.
- The product appearing in its original state, hereunder that the only parts used have been supplied by STOKKE® and are intended for use on, or together with, the product. Any deviations herefrom require the prior written consent of STOKKE®.
- The serial number of the product not having been destroyed or removed.

The STOKKE® "Extended Warranty" does not cover:

- Issues caused by normal developments in the parts making up the product (e.g. colouration changes, as well as wear and tear).
- Issues caused by minor variations in materials (e.g. colour differences between parts).
- Issues caused by extreme influence from external factors like sun/light, temperature, humidity, environmental pollution, etc.
- Damage caused by accidents/mishaps – for example any other objects having bumped into the product or any person having over turned the product by colliding with it. The same applies if the product has been overloaded, for example in terms of the weight placed on it.
- Damage inflicted on the product by external influence, for example when the product is being shipped as luggage.
- Consequential damage, for example damage inflicted on any persons and/or any other objects.
- If the product has been fitted with any accessories that have not been supplied by STOKKE®, the "Extended Warranty" shall lapse.
- The "Extended Warranty" shall not apply to any accessories that have been purchased or supplied together with the product, or at a subsequent date.

STOKKE® will under the "Extended Warranty":

- Replace or – if STOKKE® thus prefers – repair the defective part, or the product in its entirety (if necessary), provided that the product is delivered to a reseller.
- Cover normal transport costs for any replacement part/product from STOKKE® to the reseller from whom the product was purchased. – No travel costs on the part of the purchaser are covered under the terms of the warranty.
- Reserve the right to replace, at the time of the warranty being invoked, defect parts by parts that are of approximately the same design.
- Reserve the right to supply a replacement product in cases where the relevant product is no longer being manufactured at the time of the warranty being invoked. Such product shall be of corresponding quality and value.

How to invoke the "Extended Warranty":

Generally speaking, all requests relating to the "Extended Warranty" shall be made to the reseller from whom the product was purchased. Such request shall be made as soon as possible after any defect has been discovered, and shall be accompanied by the warranty certificate as well as the original purchase receipt.

Documentation/evidence confirming the manufacturing defect shall be presented, normally by way of the product being brought along to the reseller, or otherwise being presented to the reseller or a STOKKE® sales representative for inspection.

The defect will be remedied in accordance with the above provisions if the reseller or a STOKKE® sales representative determines that the damage is caused by a manufacturing defect.

⚠️ ADVERTENCIA:

RIESGO DE CAÍDA: Hay niños que han sufrido lesiones graves en la cabeza, incluidas fracturas en el cráneo, al caerse de la periquera. Las caídas pueden ocurrir en cualquier momento si el niño no está sujeto adecuadamente.

- Utilice siempre los cinturones de seguridad y ajústelos apropiadamente.
- El niño siempre debe estar bien sujeto a la periquera, tanto con el arnés como con el Baby Set.
- La bandeja no está diseñada para sujetar al niño a la periquera.
- La periquera debe ser usada únicamente por niños que puedan sentarse derechos sin ayuda.
- Nunca deje a los niños solos ni sin supervisión.

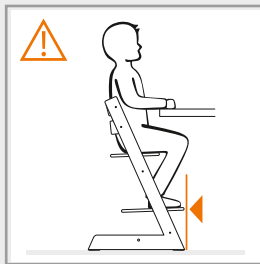

▲ Descansapiés

Asegúrese de que el borde delantero del descansapiés NUNCA sobrepase, al nivel del piso, el borde delantero de las patas de la periquera. Esto puede hacer que la silla se vuelva inestable cuando el niño trate de bajar o subir de la periquera Tripp Trapp®.

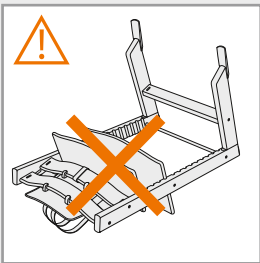

◀ Advertencia

NUNCA permita que su hijo juegue cerca de la periquera Tripp Trapp® si la misma no está colocada adecuadamente para su uso.

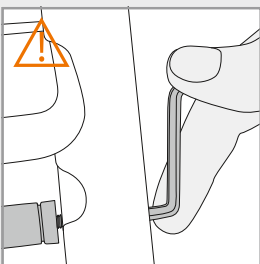

◀ Advertencia

Cuando el descansapiés esté colocado cerca de la barra metálica, quedará un pequeño espacio entre la barra y el lado interior de las patas de la periquera. Esto es completamente normal. Jamás trate de forzar la barra metálica para que toque las patas laterales de la silla, ya que esto puede dañar la silla y/o volverla inestable.



◀ Mesa

Tenga en cuenta el riesgo que implica un gran marco debajo la mesa, ya que el niño podría empujar sus piernas contra la mesa y volcar la silla hacia atrás. También tenga en cuenta que la periquera Tripp Trapp® está diseñada para mesas de 72 a 76 cm de altura.

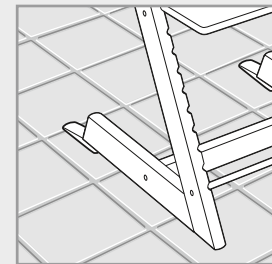
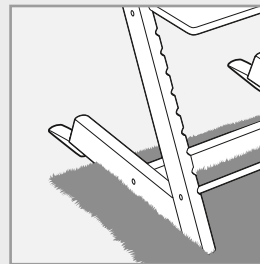

▲ Superficies irregulares (pisos disperejos), como por ejemplo, alfombras y mosaicos

Superficies irregulares (pisos disperejos), como por ejemplo, alfombras y mosaicos La silla Tripp Trapp® cuenta con deslizadores de plástico debajo de las patas para evitar que se balancee al empujarla hacia atrás. Su función es permitir que la silla se deslice hacia atrás y regrese a su posición vertical al empujarla. Para garantizar que los deslizadores funcionen adecuadamente, la silla debe colocarse sobre una superficie que permita el deslizamiento hacia atrás. Por lo tanto, la superficie debe ser estable, estar bien nivelada y tener cierta dureza. Las superficies irregulares y/o disperejas, por ejemplo algunos pisos de mosaico, y las alfombras o carpetas suaves o que tengan flecos largos, por lo general no son apropiados para colocar las sillas para niños. Aunque la periquera Tripp Trapp® es reconocida por su estabilidad, las condiciones anteriores también aplican a la misma. Tanto los deslizadores como el piso deben mantenerse limpios. Para aumentar aún más la estabilidad trasera de la periquera Tripp Trapp®, se desarrolló para la misma un deslizador trasero extendido ("Extended Glider"), el cual puede reemplazarse cuando sea necesario. Recomendamos que, en conjunto con el arnés y el Tripp Trapp® Baby Set, siempre utilice el deslizador trasero extendido Tripp Trapp®. Esto es especialmente importante si la silla se coloca sobre una alfombra suave y/o frente a una mesa donde el niño pueda empujar sus pies contra un marco de debajo de la mesa.

Accessories

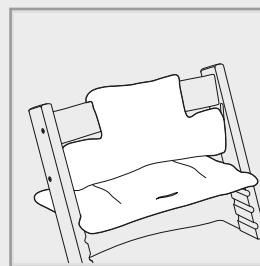

El Cojín Tripp Trapp® está disponible en varios colores y diseños. Se puede colocar sobre su periquera Tripp Trapp®, ya sea que lo utilice o no con el Tripp Trapp® Baby Set.

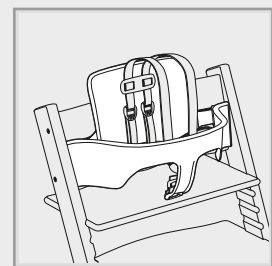

El Tripp Trapp® Babysset diseñado para que lo usen niños de 6 a 36 meses de edad.

LEA CUIDADOSAMENTE ESTE INSTRUCTIVO ANTES DE ARMAR SU PERIQUERA TRIPP TRAPP®

En esta guía de usuario encontrará las imágenes que describen cómo armar su periquera Tripp Trapp® y el Tripp Trapp® Baby Set. El Baby Set solo debe utilizarse con la base del asiento colocada en la primera ranura que se encuentra en la parte superior de la silla. Tanto el arnés como el Baby Set deben estar ensamblados a la silla Tripp Trapp® cuando se utilice como periquera.

- No utilice la silla a menos que todos sus componentes estén armados y ajustados correctamente. Ponga mucha atención al asiento y al descansapiés, asegúrese de que están bien sujetos antes de colocar al niño en la silla.
- No coloque la silla cerca de una chimenea o de otras fuentes de calor, tales como calefactores eléctricos, estufas de gas, etc., debido a los riesgos de incendio.
- No utilice la periquera si alguna pieza está rota o defectuosa, o si le faltan piezas.
- Coloque la silla siempre sobre superficies planas y estables, y asegúrese de que la silla tenga espacio suficiente para deslizarse hacia atrás.
- NUNCA utilice la periquera Tripp Trapp® sin sus deslizadores.
- No utilice el arnés si presenta signos de deterioro, desgaste excesivo o roturas, tales como deterioro en las correas o grietas en el plástico. Si nota algún tipo de deterioro, desgaste excesivo o rotura, póngase en contacto con el Servicio de Atención al Cliente de Stokke, para pedir un reemplazo.
- Tenga cuidado de no colocar objetos pequeños, sustancias tóxicas, objetos calientes o cables eléctricos cerca de la periquera y al alcance del niño, ya que podrían causarle asfixia, envenenamiento u otros daños corporales.
- Recuerde volver a apretar todos los tornillos 2 o 3 semanas después de que haya armado la silla. Posteriormente, debe revisar y volver a ajustar los tornillos de forma periódica, por ejemplo, cada dos meses. Guarde la llave Allen para usos posteriores, pero manténgala fuera del alcance del niño.
- No utilice accesorios o piezas de repuesto que no hayan sido fabricados por STOKKE®, ya que pueden afectar la seguridad de su hijo.
- No utilice la silla como escalera.
- No coloque objetos para elevar la altura del asiento
- La parte frontal del descansapiés no debe sobrepasar, al nivel del piso, las patas frontales de la silla.

Componentes

1. Fije la barra transversal de la base a las patas (con las ranuras hacia adentro). ¡Es muy importante que inserte primero el extremo inferior de la tuerca!
2. Inserte los tornillos y apriételes firmemente.
3. Fije las dos barras metálicas transversales y ajústelas ligeramente
4. Fije los dos respaldos curvos. Inserte la tuerca metálica con el extremo inferior en primer lugar y ajústela ligeramente. NOTA: Coloque el respaldo con la correa en las ranuras inferiores.
5. Deslice el asiento y el descansapiés por las ranuras, con el borde recto hacia adelante. Asegúrese de que la altura y profundidad del asiento estén adaptados a la altura del niño (vea las instrucciones relativas a los ajustes del asiento y del descansapiés en esta guía de usuario).
6. Coloque la periquera en una superficie bien nivelada. Por último, ajuste firmemente todos los tornillos en el orden que se indica.

Ajustes del asiento y del descansapiés

Es muy importante que la altura y profundidad del asiento y del descansapiés estén adaptados a la altura del niño. Vea las ilustraciones que se encuentran en la página plegable y la descripción que se muestra más abajo. Las posiciones del asiento y del descansapiés deben ajustarse a medida que el niño crezca, ¡por lo menos una vez al año! La base del asiento y el descansapiés deben estar apoyados a todo lo largo de las ranuras laterales (y no apoyados a medias).

Colocación del asiento

ALTURA: el asiento estará a la altura correcta cuando los codos del niño estén al mismo nivel que la parte superior de la mesa.

PROFUNDIDAD: para determinar la profundidad correcta, coloque al niño con

la espalda apoyada contra el respaldo, de modo que se apoyen en el asiento las $\frac{3}{4}$ partes de sus muslos. Para que el niño esté más cómodo, es importante que la profundidad en el asiento no sea demasiada y que haya suficiente espacio entre el borde delantero del asiento y las rodillas del niño. Podrá parecerle sorprendente que un niño de entre 6 y 8 meses necesite un asiento tan pequeño, pero la base del asiento no deberá sobresalir más de 4 o 5 cm de las patas laterales de la silla.

Colocación del descansapiés

ALTURA: El descansapiés estará a la altura correcta cuando el niño, con los muslos apoyados en el asiento, pueda recargar completamente las plantas de sus pies.

PROFUNDIDAD: Asegúrese de que el borde delantero del descansapiés NUNCA sobrepase, al nivel del suelo, el borde delantero de las patas de la silla.

Tabla de edades y ajustes aproximados

La tabla que se proporciona es una guía aproximada para los ajustes de altura del asiento y del descansapiés, de acuerdo con la edad del niño. El niño varía en tamaño de acuerdo a su edad, por lo tanto, asegúrese siempre de que su hijo se siente correctamente, tal como se indica en las instrucciones que se proporcionan en esta guía de usuario.

EDAD AÑOS	BASE DEL ASIENTO	DESCANSAPIÉS
	Ranura desde la parte superior de la silla / profundidad	Ranura desde la parte superior de la silla
0-6 meses c/ Baby Set	1 / 4-5 cm	5
3 - 5	2 / 6-7 cm	8
6 - 8	3 / 6-7 cm	11
9 - 11		13
Adolescente/ Adulto	Use el descansapiés como asiento, en la 4ª o 5ª ranura	

*) Utilice el descansapiés como asiento. Por lo tanto el asiento no aplica.

Funcionamiento del sistema de sujeción:

utilice el sistema de sujeción siempre que el asiento esté colocado en las ranuras 1ª, 2ª o 3ª desde la parte superior. Coloque al niño en el asiento. Jale cada brazo a través del lazo formado por el hombro y la correa de la cintura, y colóquela en el regazo del niño. Coloque la correa de la entrepierna entre las piernas del niño. Sujete cada una de las correas de los hombros a la correa de la entrepierna. Ajuste la longitud de las correas de los hombros, la cintura y la entrepierna para sujetar al niño en el asiento. La longitud de la correa de la entrepierna debe ajustarse para que el conector quede a la altura de la cintura. Puede remover el sistema de sujeción cuando su hijo haya cumplido 36 meses y sea capaz de sentarse de modo seguro en la periquera Tripp Trapp®. Utilice una herramienta para quitar el clip que se encuentra debajo de la base del asiento, y remueva la correa de la entrepierna. Utilice un desarmador para remover del respaldo las piezas restantes del arnés.

Información del producto:

Esta silla está fabricada con madera de haya cultivada. El barniz no contiene sustancias tóxicas y las emanaciones de formaldehído del barniz cumplen con las normas para la clase E1.

Certificaciones de seguridad:

La periquera Tripp Trapp® cumple con las normas ASTM F404-17 y 16 CFR, secciones 1231, cuando se utiliza en conjunto con el arnés y el BabySet.

Limpieza y mantenimiento

Limpie con un paño húmedo y absorba el exceso de agua con un paño seco. La humedad agrietará el barniz. No se recomienda el uso de detergente ni de microfibras. El color de la silla puede cambiar si la expone al sol."

DERECHO DE RECLAMACIÓN Y GARANTÍA EXTENDIDA

Derecho de reclamación y ampliación de garantía

De aplicación en todo el mundo en lo concerniente a la silla Tripp Trapp®, en adelante «el producto».

DERECHO DE RECLAMACIÓN

El cliente tiene derecho a la reclamación de conformidad con la legislación de protección al consumidor en cualquier momento, teniendo en cuenta que la legislación puede variar en función del país de que se trate.

Por lo general, STOKKE AS no otorga derechos complementarios que supongan una mejora de los establecidos en la legislación aplicable en cualquier momento, aunque se hará referencia a la «Ampliación de Garantía» a continuación. Los derechos del consumidor bajo la legislación aplicable de protección al consumidor en cualquier momento, son complementarios a las garantías de la «Ampliación de Garantía» y no afectan a la misma.

«AMPLIACIÓN DE GARANTÍA» DE Stokke®

Sin embargo, STOKKE AS, Parkgata 6, N-6003 Ålesund, Noruega, otorga una «garantía extendida» a clientes que registren su producto en nuestra base de datos de la garantía. Esto se puede hacer a través de la página web www.stokkewarranty.com. Tras el registro, se emite un certificado de garantía que se envía al cliente por correo electrónico o postal.

El registro en la Base de Datos de Garantías da derecho al propietario a una «Ampliación de Garantía» que consta de:

- Una garantía de siete años contra cualquier defecto de fabricación del producto.

La «Ampliación de Garantía» también es aplicable si el producto se ha recibido como regalo o si se ha comprado de segunda mano. Por lo tanto, cualquier persona que sea propietaria del producto podrá apelar a la «Ampliación de Garantía» en cualquier momento, siempre dentro del periodo de garantía y con la condición de la presentación del certificado de garantía por parte del propietario.

La «Ampliación de Garantía» de Stokke® depende del cumplimiento de las siguientes condiciones:

- Uso normal.
- El producto sólo deberá utilizarse para el fin destinado.
- El producto habrá tenido el mantenimiento necesario, siguiendo las instrucciones del manual de mantenimiento o instrucciones.
- Tras la apelación a la «Ampliación de Garantía», se presentará el certificado de garantía, junto con el recibo de compra original, consello que incluya la fecha de compra. Esto también será de aplicación para propietarios secundarios o posteriores.
- Que el producto se presente en su estado original, y, dentro de esta condición, que las piezas utilizadas sean sólo las que haya suministrado

Stokke® y con el fin de usarse en o junto con el producto. Cualquier modificación de esta condición requerirá el consentimiento previo por escrito de Stokke®.

- El número de serie del producto no podrá ser destruido o retirado.

Las siguientes circunstancias no quedarán cubiertas por la «Ampliación de Garantía» de Stokke®:

- Problemas a causa de la evolución normal de las piezas que componen el producto (p.e. cambios de color, así como desgaste).
- Problemas a causa de pequeñas variaciones en los materiales (p.e. diferencias de color entre las piezas).
- Problemas a causa de la influencia de factores externos tales como la luz solar, temperatura, humedad, contaminación ambiental, etc.
- Daños a causa de accidentes o infortunios, por ejemplo que se hayan estrellado objetos contra el producto o que una persona haya volcado el producto al chocarse contra el mismo. Lo mismo ocurrirá en el caso en el que el producto se sobrecargue, por ejemplo por el peso que se coloque encima del mismo.
- Daños ocasionados en el producto por influencia externa, por ejemplo cuando el producto se envíe como equipaje.
- Daños indirectos, por ejemplo, daños causados a cualquier persona y/o a cualquier otro objeto u objetos.
- Si al producto se le montasen accesorios no suministrados por Stokke®, prescribirá la «Ampliación de Garantía».
- La «Ampliación de Garantía» no será aplicable a accesorios que se hayan comprado o suministrado junto con el producto o en una fecha posterior, por ejemplo el «conjunto bebés» y/o la almohada.

Bajo la «Ampliación de Garantía», Stokke® hará lo siguiente:

- Reemplazar o, si Stokke® lo prefiere, reparar la pieza defectuosa, o el producto íntegro (si fuera necesario) con la condición de que el producto se entregue a un distribuidor.
- Cubrir los costes normales de transporte para cualquier pieza o producto de reemplazo de Stokke® enviado al distribuidor al que se haya adquirido el producto. Ningún gasto de viaje por parte del comprador quedará cubierto bajo las condiciones de la garantía.
- Reservarse el derecho a sustituir, en el momento en el que se haga uso de la garantía, las piezas defectuosas con piezas que sean aproximadamente del mismo diseño.
- Reservarse el derecho a suministrar un producto sustitutivo en el caso en el que el producto en cuestión ya no se esté fabricando en el momento en que se haga uso de la garantía. Tal producto será de una calidad y un valor equivalentes.

Cómo hacer uso de la «Ampliación de Garantía»:

Por lo general, todas las peticiones que se refieran a la «Ampliación de Garantía» se harán al distribuidor al que se haya comprado el producto. Estas peticiones se realizarán a la menor brevedad tras la detección de cualquier defecto, y se acompañarán del certificado de garantía así como del recibo original de compra.

Se presentará la documentación o pruebas que confirmen el defecto de fabricación, normalmente al llevar el producto al distribuidor o, de lo contrario, presentándolas ante el distribuidor o a un representante de ventas de STOKKE® para su inspección.

El defecto se subsanará de acuerdo con las disposiciones anteriores si el distribuidor o un representante de ventas de STOKKE® determinaran que el daño lo ha producido un defecto de fabricación.

⚠ AVERTISSEMENT :

RISQUE DE CHUTE : Des enfants se sont déjà blessés à la tête, et certains se sont même fracturé le crâne, en tombant de leur chaise haute. L'enfant peut tomber s'il n'est pas correctement attaché.

- Utilisez toujours le dispositif de retenue et ajustez-le bien.
- L'enfant doit être attaché en tout temps dans la chaise avec le harnais et le Baby Set.
- Le plateau n'a pas été conçu pour retenir l'enfant.
- Seuls les enfants capables de s'asseoir sans aide devraient être assis dans la chaise haute.
- Ne laissez jamais l'enfant seul.

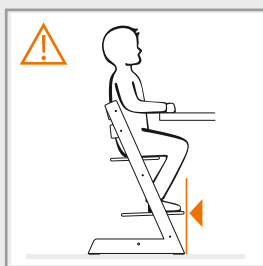

▲ Repose-pied

Assurez-vous que l'extrémité avant du repose-pied ne dépasse JAMAIS la pointe du pied de la chaise au niveau du sol. Cela pourrait rendre la chaise instable au moment de monter et descendre de la chaise Tripp Trapp®.

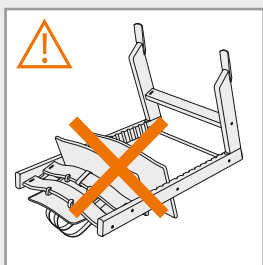

◀ Avertissement

Ne laissez JAMAIS votre enfant jouer autour de la chaise Tripp Trapp® si celle-ci n'est pas correctement réglée.

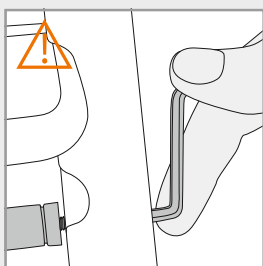

◀ Avertissement

Lorsque le repose-pied est proche de la tige métallique, vous apercevrez un petit espace entre l'intérieur des pieds de la chaise et la tige. Cet espace est tout à fait normal. N'essayez jamais de pousser fortement la tige pour qu'elle touche l'intérieur des pieds de la chaise car cela pourrait endommager la chaise ou la rendre instable.



◀ Table

Soyez prudent car les enfants peuvent parfois utiliser un cadre épais sous le plateau pour appuyer leurs jambes contre la table et courir le risque de tomber en arrière. Veuillez également noter que la Tripp Trapp® a été conçue pour les tables de 72-76 cm de haut.

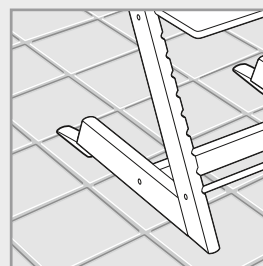
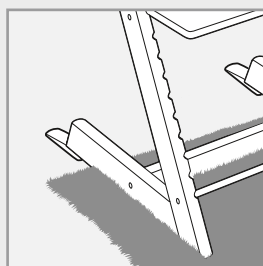

▲ Surfaces irrégulières (sol inégal), par exemple, tapis ou carrelage

Pour éviter que la chaise Tripp Trapp® ne bascule vers l'arrière en poussant dessus, nous avons installé des patins extensibles en plastique sous ses pieds. Ils permettent à la chaise de reculer et reprendre sa position originale si l'enfant essaie de se balancer. Afin de vous assurer que les patins fonctionnent correctement, la chaise doit être placée sur une surface permettant à la chaise de se replacer. C'est pourquoi la surface doit être nivelée, stable et assez rigide. Les surfaces irrégulières et/ou rugueuses comme du carrelage ou un tapis/moquette mou ou présentant des extrémités longues qui s'étalent, ne sont généralement pas adaptées pour installer une chaise haute destinée à de jeunes enfants. Bien que la chaise Tripp Trapp® soit reconnue pour sa stabilité, ces conditions s'appliquent aussi ici. Vous devez conserver les patins et le sol propres. Pour accroître davantage la stabilité arrière de la chaise haute Tripp Trapp®, nous avons mis au point un patin arrière remplaçable et extensible (« patin extensible ») pour la chaise haute Tripp Trapp®. Lorsque vous utilisez la chaise avec le harnais et le Tripp Trapp® Baby Set, nous vous recommandons de toujours utiliser les patins extensibles Tripp Trapp®. Cette recommandation est particulièrement importante si votre chaise est installée sur un tapis ou à une table avec une structure suffisamment large pour permettre à l'enfant de balancer ses pieds contre la table.

Accessories

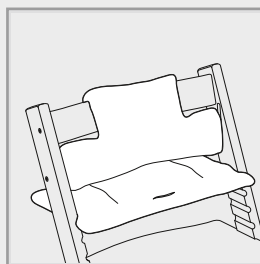

Coussin Tripp Trapp®

Il est disponible dans plusieurs couleurs et plusieurs modèles. Vous pouvez l'installer sur votre chaise Tripp Trapp® avec ou sans le Tripp Trapp® Baby Set.

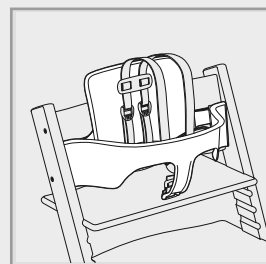

Le Tripp Trapp® Baby Set

est destiné aux enfants entre 6 et 36 mois.

À LIRE ATTENTIVEMENT AVANT D'ASSEMBLER VOTRE CHAISE TRIPP TRAPP®

Vous trouverez dans ce guide d'utilisation des images descriptives pour assembler votre chaise Tripp Trapp® et le Tripp Trapp® Baby Set. Il est conseillé de placer le siège à la première encoche lorsque vous utilisez le Baby Set. Vous devez installer le harnais et le Baby Set sur la chaise Tripp Trapp® pour l'utiliser comme chaise haute.

- N'utilisez pas la chaise sans fixer et ajuster correctement tous ses composants. Portez une attention particulière au siège et au repose-pied – assurez-vous qu'ils sont correctement fixés avant de placer votre enfant dans la chaise.
- Ne placez pas la chaise près d'un feu ouvert ou d'une autre source de forte chaleur, comme un chauffage électrique, une cheminée à gaz, etc., en raison du risque d'incendie.
- N'utilisez plus la chaise si une pièce de celle-ci est cassée, abîmée ou manquante.
- Placez toujours la chaise sur une surface lisse stable et assurez-vous qu'elle dispose de suffisamment d'espace pour se replacer.
- N'utilisez JAMAIS la chaise Tripp Trapp® sans aucun patin.
- N'utilisez pas le harnais si celui-ci est abîmé ou montre des signes d'usure excessive, comme un effritement des sangles ou une fissure de la partie en plastique. Si vous constatez des signes d'usure excessive ou de détérioration, veuillez contacter le service à la clientèle de Stokke pour en commander un nouveau.
- Assurez-vous qu'aucun petit objet, substance toxique, objet chaud ou câble électrique, ne se trouve près de la chaise et ne peut être attrapé par l'enfant risquant ainsi de l'étouffer, l'empoisonner ou le blesser.
- Souvenez-vous de resserrer les vis 2 à 3 semaines après avoir assemblé la chaise. Par la suite, vérifiez et resserrer les lorsque nécessaire de manière régulière, comme tous les deux mois. Gardez la clé hexagonale à portée de main pour les prochaines utilisations, mais hors de portée des enfants.
- N'utilisez aucun accessoire ou pièce de rechange non fabriqués par STOKKE®; cela pourrait remettre en cause la sécurité de votre enfant.
- N'utilisez pas la chaise en guise de tabouret.
- N'utilisez pas la chaise avec un siège d'appoint
- La partie avant du repose-pied ne doit pas dépasser les pieds de la chaise au niveau du sol.

Pièces

10 vis en métal • 6 écrous en métal • 1 clé hexagonale • 2 dossiers incurvés • 2 barres transversales en métal • 1 barre transversale en bois • 1 siège • 1 repose-pied • 2 pieds • 1 harnais à 5 points • Patins extensibles (V3).

1. Fixez la barre transversale de base aux pieds (encoches vers l'intérieur). Il est important d'insérer le côté peu profond de l'écrou en premier!
2. Insérez les vis et vissez fermement.
3. Placez les deux barres transversales en métal et fixez-les sans serrer
4. Placez les deux dossiers incurvés. Insérez le côté peu profond de l'écrou en premier et vissez sans serrer. REMARQUE : Le dossier avec le harnais doit être inséré dans les encoches du bas.
5. Insérez le siège et le repose-pied dans les encoches, en prenant soin de placer le bord rectiligne vers l'avant. Assurez-vous que la hauteur et la profondeur du siège et du repose-pied conviennent à la taille de votre enfant (voir les instructions pour ajuster le siège et le repose-pied dans le guide d'utilisateur).
6. Placez la chaise sur une surface stable. Final+E18ement, resserrer fermement toutes les vis dans l'ordre donné.

Ajustement du siège et du repose-pied

Il est important de bien ajuster la profondeur et la hauteur du siège et du repose-pied à la taille de votre enfant. Consultez les illustrations sur le dépliant, et la description ci-dessous. Vous devez vérifier le réglage du siège et du repose-pied à mesure que l'enfant grandit – au moins une fois par an! Le siège et le repose-pied doivent reposer entièrement sur les encoches situées sur les pieds de la chaise (et non pas à moitié).

Positionnement du siège

HAUTEUR – Le siège est à la bonne hauteur lorsque les coudes de l'enfant sont à la même hauteur que la table.

PROFONDEUR – Pour disposer d'une bonne profondeur d'assise, placez le dos de l'enfant contre le dossier de la chaise de manière à ce que le siège soutienne les $\frac{3}{4}$ de ses cuisses. Pour que l'enfant soit confortablement assis, il est important que le siège ne soit pas trop profond. Laissez un espace confortable entre l'avant du siège et les plis des genoux de l'enfant.

Positionnement du repose-pied

HAUTEUR – Le repose-pied est bien positionné lorsque la plante du pied de l'enfant repose à plat sur le repose-pied, et que les cuisses touchent le siège.

PROFONDEUR – Assurez-vous que l'extrémité avant du repose-pied de dépasse JAMAIS la pointe du pied de la chaise au niveau du sol.

Tableau d'âge et ajustements approximatifs

Ce tableau est un guide général pour ajuster la hauteur du siège et du repose-pied en fonction de l'âge de votre enfant. Les enfants n'ont pas tous la même taille au même âge, alors assurez-vous toujours que votre enfant est correctement assis selon les instructions fournies dans ce guide.

ÂGE ANS	SIÈGE	REPOSE-PIED
	Encoche en partant du haut/profondeur	Encoche en partant du haut
0 - 6 mois avec Baby Set	1 / 4-5 cm	5
3 - 5	2 / 6-7 cm	8
6 - 8	3 / 6-7 cm	11
9 - 11		13
Adolescent /Adulte	Utilisez le repose-pied comme siège, encoche 4 ou 5.	

*) Utilisez le repose-pied comme siège. Par conséquent, le siège n'est pas applicable.

Fonctionnement du système de retenue

Utilisez toujours le système de retenue lorsque le siège est placé dans les 1ères, 2e et 3e encoches en partant du haut. Mettez l'enfant dans le siège. Placez un bras de chaque côté de la boucle formée par les bretelles et la ceinture. La sangle d'entrejambe se trouve entre les jambes de l'enfant. Attachez chaque bretelle à la sangle d'entrejambe. Ajustez la taille des bretelles, de la ceinture et de la sangle d'entrejambe pour bien attacher l'enfant à la chaise. Vous devez régler la longueur de la sangle d'entrejambe de manière à ce que la connexion se fasse au niveau de la taille. Vous pouvez enlever le système de retenue une fois que votre enfant a atteint 36 mois ET est en mesure de s'asseoir en toute sécurité sur la Tripp Trapp®. Utilisez un outil pour retirer le clip sous le plateau du siège afin de parvenir à retirer la sangle d'entrejambe. Utilisez un tournevis pour retirer le reste du harnais du dossier.

Renseignements sur le produit :

La chaise est fabriquée en bois de hêtre de culture. Le vernis ne contient aucune substance dangereuse, et la libération de formaldéhyde du vernis répond aux exigences E1.

Homologation de sécurité :

La chaise haute Tripp Trapp® répond aux exigences ASTM F404-17 et 16 CFR parties 1231, lorsqu'utilisée avec le harnais et le Baby Set.

Nettoyage et entretien

Essuyez avec un chiffon humide et retirez le surplus d'eau avec un chiffon sec. L'humidité fait craqueler le vernis. Nous ne recommandons pas l'utilisation de produit d'entretien ni de chiffon microfibre. Les couleurs peuvent se modifier suite à l'exposition de la chaise au soleil.

DROIT À RÉCLAMATION ET EXTENSION DE GARANTIE

Applicable dans le monde entier à la chaise Tripp Trapp®, ci-après dénommée le « produit. »

DROIT A RÉCLAMATION

Le client dispose d'un droit à réclamation en application de la législation en matière de protection des consommateurs applicable à un moment donné ; cette législation peut varier d'un pays à l'autre.

D'une manière générale, STOKKE AS n'accorde pas de droits supplémentaires ni supérieurs à ceux stipulés dans la législation applicable à un moment donné, bien qu'il soit fait référence à « l'Extension de Garantie » décrite ci-dessous. Les droits du client, conformément à la législation sur la protection des consommateurs applicable à un moment donné, viennent en supplément de ceux qui sont mentionnés dans « l'Extension de Garantie » et ne sont pas affectés par celle-ci.

« L'EXTENSION DE GARANTIE » Stokke®

Toutefois, STOKKE AS, Parkgata 6, N-6003 Ålesund, Norvège, accorde une « Garantie étendue » aux clients qui enregistrent leur produit dans notre Base de données de garantie. Pour cela, il convient de passer par la page Web stokkewarranty.com. Lors de l'enregistrement, un certificat de garantie est émis et envoyé au client par voie électronique (e-mail) ou par courrier ordinaire.

L'enregistrement dans la base de données de Garantie donne droit au propriétaire à une « Extension de Garantie » dans les conditions suivantes :

- 7 ans de garantie contre tout défaut de fabrication du produit.

« L'Extension de Garantie » s'applique également si le produit a été reçu en cadeau ou acheté d'occasion. Par conséquent, « l'Extension de Garantie » peut être invoquée par toute personne propriétaire du produit, à un moment donné, au cours de la période de garantie, et sous réserve de la présentation du certificat de garantie par le propriétaire.

« L'EXTENSION DE GARANTIE » STOKKE® EST CONDITIONNÉE PAR :

- Une utilisation normale.
- Le produit ne doit avoir été utilisé qu'aux fins auxquelles il est destiné.
- Le produit doit avoir fait l'objet d'un entretien ordinaire, tel qu'il est décrit dans le manuel d'utilisation et d'entretien.
- Si « l'Extension de Garantie » est invoquée, le certificat de garantie doit être présenté, accompagné du ticket de caisse original, daté et portant le tampon du vendeur. Cela s'applique également au deuxième propriétaire ou à tout propriétaire ultérieur.
- Le produit doit être présenté dans son état d'origine, à condition que les seules pièces utilisées aient été fournies par Stokke® et soient destinées à être utilisées sur ou avec le produit. Si l'une des conditions ci-dessus n'est pas

respectée il faut obtenir le consentement écrit préalable de Stokke®.

- Le numéro de série du produit ne doit être ni effacé ni enlevé.

« L'Extension de Garantie » de Stokke® ne couvre pas :

- Les problèmes causés par le changement, au fil du temps, des pièces qui composent le produit (par exemple, le changement de coloration, ainsi que l'usure).
- Les problèmes causés par des modifications mineures au niveau pièces).
- Les problèmes causés par l'influence extrême de facteurs externes tels que la lumière du soleil, la température, l'humidité, la pollution de l'environnement, etc.
- Les dommages causés par des accidents/incidents – par exemple, tout autre objet qui heurte le produit ou toute personne qui renverse le produit en le heurtant. La même clause s'applique si le produit a subi une surcharge, par exemple, de poids.
- Les dommages causés au produit par des facteurs externes, par exemple, lorsque le produit est transporté en tant que bagage.
- Les dommages indirects, par exemple, les dommages causés à des personnes et/ou d'autres objets.
- S'il a été fixé au produit des accessoires qui n'ont pas été fournis par STOKKE, « l'Extension de Garantie » ne s'applique plus.
- « L'Extension de Garantie » ne s'applique pas aux accessoires qui ont été achetés ou fournis avec le produit ou à une date ultérieure – par exemple, elle ne s'applique pas à l'« ensemble bébé » et/ou à l'oreiller.

En vertu de « l'Extension de Garantie », Stokke® :

- Remplacera ou – si Stokke® préfère – réparera la pièce défectueuse ou le produit dans son intégralité (si nécessaire), à condition que le produit soit livré à un revendeur.
- Couvrira les frais normaux de transport de toute pièce de rechange/tout produit de Stokke® au revendeur chez lequel le produit a été acheté. Les frais de voyage supportés par l'acheteur ne seront pas couverts selon les termes de la garantie.
- Se réserve le droit de remplacer, au moment où la garantie est invoquée, les pièces défectueuses par des pièces de conception similaire.
- Se réserve le droit de fournir un produit de remplacement dans les cas où le produit concerné n'est plus fabriqué au moment où la garantie est invoquée. Le produit en question doit être de qualité et de valeur équivalente.

Comment invoquer

« l'Extension de Garantie » :

En général, toutes les demandes liées à « l'Extension de Garantie » doivent être faites auprès du revendeur chez lequel le produit a été acheté. Ces demandes doivent être faites dès que possible après la découverte d'un défaut, et elles doivent être accompagnées du certificat de garantie ainsi que du ticket de caisse original.

Des documents/preuves confirmant l'existence du défaut de fabrication doivent être présenté(e)s, normalement en apportant le produit au revendeur ou sinon, en le présentant au revendeur ou à un représentant de commerce de Stokke® pour vérification.

Il sera remédié au défaut conformément aux dispositions précitées si le revendeur ou un représentant de commerce de Stokke® établit que le produit présente bien un défaut de fabrication.

⚠️ **WARNING! Prevent serious injury or death from falls or sliding out. Always use restraint system.**

- Follow the manufacturers instructions
- Do not leave child unattended
- The Tripp Trapp® Baby Set™ should only be used with the seat plate in the first groove from the top of the chair.
- Always use the restraint system when the seat is in one of the top 3 grooves
- The harness must always be used and correctly fitted – most injuries from high chair are caused by falls
- Always keep child in view
- Stay in reach of your child.
- Do not use the chair unless all components are correctly fitted and adjusted. Pay special attention to the seat and foot plate – make sure these are properly fastened before you put your child into the chair.
- Do not place the chair near an open fire or other sources of strong heat, such as electric bar fires, gas fires etc due to the risk of fire.
- Always place the chair on a level stable surface and make sure that the chair has space to slide backwards.
- Position the high chair away from solid structures and benches to avoid injuries caused by falls and by access to dangerous items.
- Position the high chair away from furniture, walls, hot surfaces and liquids, window covering cords and electrical cords and position the high chair away from furniture when the chair is not being used at a table with a tray removed.
- Do not use any accessories or replacement parts not manufactured by STOKKE®; this may affect your child's safety.
- Do not use the chair if any part is broken, torn or missing.
- Do not use the chair before the child can sit up by itself.
- Do not elevate the high chair on any structure or table.
- Do not use the chair as a step stool.
- Do not use with a booster seat
- TRIPP TRAPP® is intended for use when your child is capable of sitting upright unassisted (approximately 6 months)
- Front of footrest not to exceed front legs of chair at floor level
- NEVER use the Tripp Trapp® chair without any glider.
- Remember to retighten all screws 2-3 weeks after assembly of the chair. After that you should check on and retighten the screws if necessary on a regular basis, e.g. every second month. Keep the Allen key for future use, but out of the child's reach.
- If the chair is used with a tray, the tray is not designed to hold the child in the chair.



▲ Footrest

Make sure the forward edge of the footrest NEVER exceeds the front tip of the chair legs at floor level. This may cause the chair to be unstable when a child climbs in and out of the Tripp Trapp® chair.

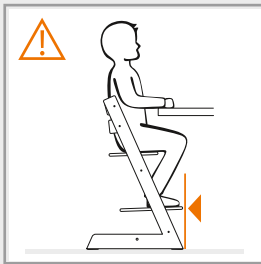

▲ Table

Be aware of the risk that a big frame under the table top makes it easier for children to push their legs against the table and tilt backwards. Also note that Tripp Trapp® is designed for dining tables 28-30" (72-76cm) high.

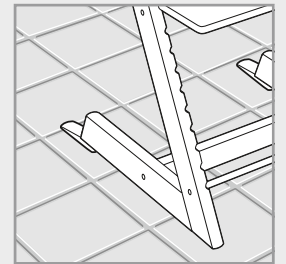
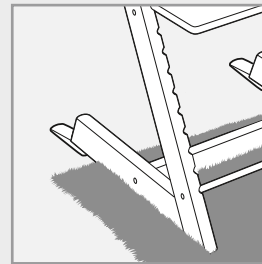

▲ Rough surfaces (uneven floors), for instance rugs and tiles

To prevent the Tripp Trapp® chair from tilting when pushed backwards, it has plastic gliders underneath the legs. Their function is to enable the chair to slide backwards and return to an upright position when pushed backwards. To make sure that the gliders function as intended, the chair should be placed on a surface enabling the chair to slide backwards. Thus, the surface should be level, stable and with a certain hardness. Uneven and/or rough surfaces, for instance some tiled floors, and rugs/carpets that are soft or with long loose ends, are generally unsuitable for chairs used by toddlers. Although the Tripp Trapp® chair is recognized for its stability, these conditions also apply here. The gliders as well as the floor must be kept clean. To further increase the backward stability of the Tripp Trapp® high-chair, a replaceable, extended rear glider ("Extended Glider") has been developed for the Tripp Trapp® highchair. For the period when the chair is used with a harness and the Tripp Trapp® Baby Set, we recommend that you always use it with the Tripp Trapp® Extended Glider. This is especially important if the chair is placed on a soft carpet and/or at a table where the child can push against a frame underneath the tabletop with its feet.

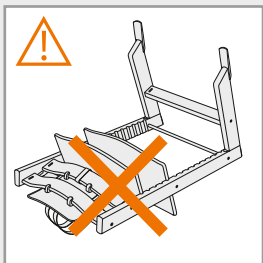

◀ Warning

NEVER let your child play around the Tripp Trapp® chair if it is not in the intended position for use.

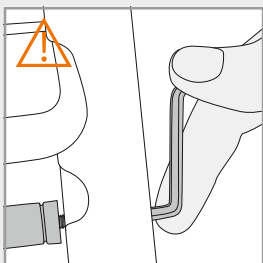

◀ Warning

When the footrest is positioned close to the metal rod, there will be a small gap between the inside of the chair legs and the metal rod. This is perfectly normal. Never try to use excessive force to make the metal rod touch the side legs of the chair as this can cause damage to the chair and/or make it unstable.

READ CAREFULLY BEFORE ASSEMBLING YOUR TRIPP TRAPP® CHAIR

In this user guide you will find pictures that describe the assembly of your Tripp Trapp® chair and Tripp Trapp® Baby Set. The Baby Set and Harness should only be used with the seat plate in the first groove from top of the chair. Both the harness and the Baby Set must be assembled to the Tripp Trapp® chair when used as a high chair.

- Do not use the chair unless all components are correctly fitted and adjusted. Pay special attention to the seat and foot plate – make sure these are properly fastened before you put your child into the chair.
- Do not place the chair near an open fire or other sources of strong heat, such as electric bar fires, gas fires etc due to the risk of fire.
- Do not use the chair if any part is broken, torn or missing.
- Always place the chair on a level stable surface and make sure that the chair has space to slide backwards.
- NEVER use the Tripp Trapp® chair without any glider.
- Do not use the harness if it shows any signs of deterioration or excessive wear and tear, such as fraying of the straps or cracks in the plastic. If any such deterioration or excessive wear and tear is observed, please contact Stokke Customer service to order a replacement.
- Be careful not to place small items, toxic substances, hot objects, and electrical flexes etc near the chair where your child can reach them, as they may cause choking, poisoning or other injuries.
- Remember to retighten all screws 2-3 weeks after assembly of the chair. After that you should check on and retighten the screws if necessary on a regular basis, e.g. every second month. Keep the Allen key for future use, but out of the child's reach.
- Do not use any accessories or replacement parts not manufactured by STOKKE®; this may affect your child's safety.
- Do not use the chair as a step stool.
- Do not use with a booster seat
- Front of footrest not to exceed front legs of chair at floor level

Parts

10 Metal screws • 6 Metal nuts • 1 Allen Key • 2 Curved backrests • 2 Metal cross bars • 1 Wooden base cross bar • 1 Seat • 1 Footrest • 2 Legs • 5 point harness • Extended gliders (V3).

1. Attach the base cross bar to the legs (grooves face inside). Important to insert the shallow end of nut first!
2. Insert screws and tighten firmly.
3. Attach the two metal crossbars and tighten loosely
4. Attach the two curved back rests. Insert metal nut with shallow end first and tighten loosely. NOTE: Backrest with strap goes into bottom slots.
5. Slide seat and footrest into slots, with straight edge facing forward. Make sure the height and depth of the seat and footrest suit the size of your child (see instructions for seat and footrest adjustments in this user guide).
6. Place the chair on a level surface. Finally tighten all screws firmly in the order given.

Seat and footrest adjustment

It is important to adjust the depth and height of the seat and footrest to fit the size of your child. See illustrations on the fold out page, and description below. The settings of the seat and footrest should be checked as the child grows – at least once a year!

The seat plate and the footrest must be supported by the full length of the grooves on the sides (not half way supported).

Seat placement

HEIGHT – The seat is set at the correct height when your child's elbows are level with the table top.

DEPTH – For correct depth of the seat, position the child's back against the backrest with the seat supporting $\frac{3}{4}$ of the thighs. For the child's best comfort it is important that the seat depth is not too deep. Leave comfortable space between the front edge of the seat and back of the child's knee. For a child 6-8 months it may amaze you how small seat they actually need! The seat plate should not protrude more than 1½-2" (4-5cm) in front of the chair side legs.

Footrest placement

HEIGHT – The footrest is set at the correct height when the sole of the child's foot can rest flat on the footrest, while the thighs are touching the seat.

DEPTH – Make sure the forward edge of the footrest NEVER exceeds the front tip of the chair legs at floor level

Table of age and approximate adjustment

This table is a rough guide for the height adjustment of seat and footrest according to the age of your child. Child differ in size according to age, so always make sure that your child is seated correctly according to the instructions given in this user guide.

AGE YEARS	SEAT PLATE	FOOT PLATE
	Groove from top of chair / depth	Groove from top of chair
0 - 6 months w/Newborn Set	> 2 / any	5
½ - 2 w/Baby Set	1 / 4-5 cm	
3 - 5	2 / 6-7 cm	8
6 - 8	3 / 6-7 cm	11
9 - 11		13
Teen/Adult	Use foot plate as seat, groove 4 or 5.	

*) Use footrest as seat. Therefore seat is not applicable.

Restraint system operation

Always use the restraint system when the seat is in the 1st, 2nd or 3rd grooves from the top. Place child in seat. Pull each arm through the loop formed by the shoulder and waist strap, and place in child's lap. Crotch strap comes up between child's legs. Attach each shoulder strap to the crotch strap. Adjust length of shoulder, waist and crotch strap to restrain child in seat. Crotch strap length should be adjusted so that connector is at waist height. The restraint system can be removed when your child has reached the age of 36 months AND is able to sit safely on Tripp Trapp®. Use a tool to remove the clip under the seat plate to detach the crotch strap. Use a screwdriver to detach the rest of the harness from the backrest.

Product information:

The chair is made of cultivated beech wood. The varnish contains no harmful substances, and the liberation of formaldehyde from the varnish complies with E1 requirements.

Safety approval:

Tripp Trapp® chair complies with AS 4684:2009 in combination with Tripp Trapp® Baby Set™ and Tripp Trapp® Newborn Set.

Cleaning and maintenance

Wipe with a clean damp cloth, wipe off excess of water with a dry cloth. Moisture will crack stain. We do not recommend the use of any detergent or micro fibre cloth. Colours may change if the chair is exposed to the sun.

RIGHT OF COMPLAINT AND EXTENDED WARRANTY

Applicable worldwide in respect of the chair TRIPP TRAPP®, hereinafter referred to as the product.

Right of complaint

The customer has a right of complaint pursuant to the consumer protection legislation applicable at any given time, which legislation may vary from country to country.

Generally speaking, STOKKE AS does not grant any additional rights over and above those laid down by the legislation applicable at any given time, although reference is made to the "Extended Warranty" described below. The rights of the customer under the consumer protection legislation applicable at any given time are additional to those under the "Extended Warranty"; and are not affected thereby.

Stokke® "Extended Warranty"

However, STOKKE AS, Parkgata 6, N-6003 Ålesund, Norway, grants an "Extended Warranty" to customers who register their product in our Warranty Database. This may be done via our webpage www.stokkewarranty.com. Upon registration, a warranty certificate will be issued and sent to the customer electronically (e-mail) or by ordinary mail.

Registration in the Warranty Database entitles the owner to an "Extended Warranty" as follows:

- 7-year warranty against any manufacturing defect in the product.

The "Extended Warranty" also applies if the product has been received as a gift or purchased second-hand. Consequently, the "Extended Warranty" may be invoked by whoever is the owner of the product any given time, within the warranty period, and subject to the warranty certificate being presented by the owner.

The STOKKE® "Extended Warranty" is conditional upon the following:

- Normal use.
- The product only having been used for the purpose for which the product is intended.
- The product having undergone ordinary

maintenance, as described in the maintenance/instruction manual.

- Upon the "Extended Warranty" being invoked, the warranty certificate shall be presented, together with the original date-stamped purchase receipt. This also applies to any secondary or subsequent owner.
- The product appearing in its original state, hereunder that the only parts used have been supplied by STOKKE® and are intended for use on, or together with, the product. Any deviations herefrom require the prior written consent of STOKKE®.
- The serial number of the product not having been destroyed or removed.

The STOKKE® "Extended Warranty" does not cover:

- Issues caused by normal developments in the parts making up the product (e.g. colouration changes, as well as wear and tear).
- Issues caused by minor variations in materials (e.g. colour differences between parts).
- Issues caused by extreme influence from external factors like sun/light, temperature, humidity, environmental pollution, etc.
- Damage caused by accidents/mishaps – for example any other objects having bumped into the product or any person having over turned the product by colliding with it. The same applies if the product has been overloaded, for example in terms of the weight placed on it.
- Damage inflicted on the product by external influence, for example when the product is being shipped as luggage.
- Consequential damage, for example damage inflicted on any persons and/or any other objects.
- If the product has been fitted with any accessories that have not been supplied by STOKKE®, the "Extended Warranty" shall lapse.
- The "Extended Warranty" shall not apply to any accessories that have been purchased or supplied together with the product, or at a subsequent date.

STOKKE® will under the "Extended Warranty":

- Replace or – if STOKKE® thus prefers – repair the defective part, or the product in its entirety (if necessary), provided that the product is delivered to a reseller.
- Cover normal transport costs for any replacement part/product from STOKKE® to the reseller from whom the product was purchased. – No travel costs on the part of the purchaser are covered under the terms of the warranty.
- Reserve the right to replace, at the time of the warranty being invoked, defect parts by parts that are of approximately the same design.
- Reserve the right to supply a replacement product in cases where the relevant product is no longer being manufactured at the time of the warranty being invoked. Such product shall be of corresponding quality and value.

How to invoke the "Extended Warranty":

Generally speaking, all requests relating to the "Extended Warranty" shall be made to the reseller from whom the product was purchased. Such request shall be made as soon as possible after any defect has been discovered, and shall be accompanied by the warranty certificate as well as the original purchase receipt.

Documentation/evidence confirming the manufacturing defect shall be presented, normally by way of the product being brought along to the reseller, or otherwise being presented to the reseller or a STOKKE® sales representative for inspection. The defect will be remedied in accordance with the above provisions if the reseller or a STOKKE® sales representative determines that the damage is caused by a manufacturing defect.

Accessories

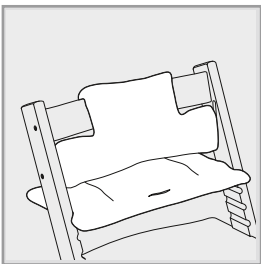

Tripp Trapp® Cushion

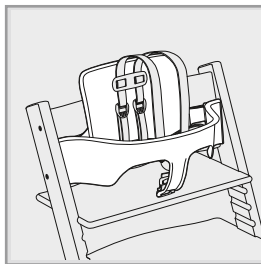

Comes in several colours and designs. It fits your Tripp Trapp® chair both with and without Tripp Trapp® Baby Set.



Tripp Trapp® Babysset

Babysset intended for children from 6 months and up to 36 months.

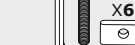
Assembling your Tripp Trapp® chair.

-  X10 — 10 Metal screws
-  X6 — 6 Metal nuts
-  X1 — 1 Allen key

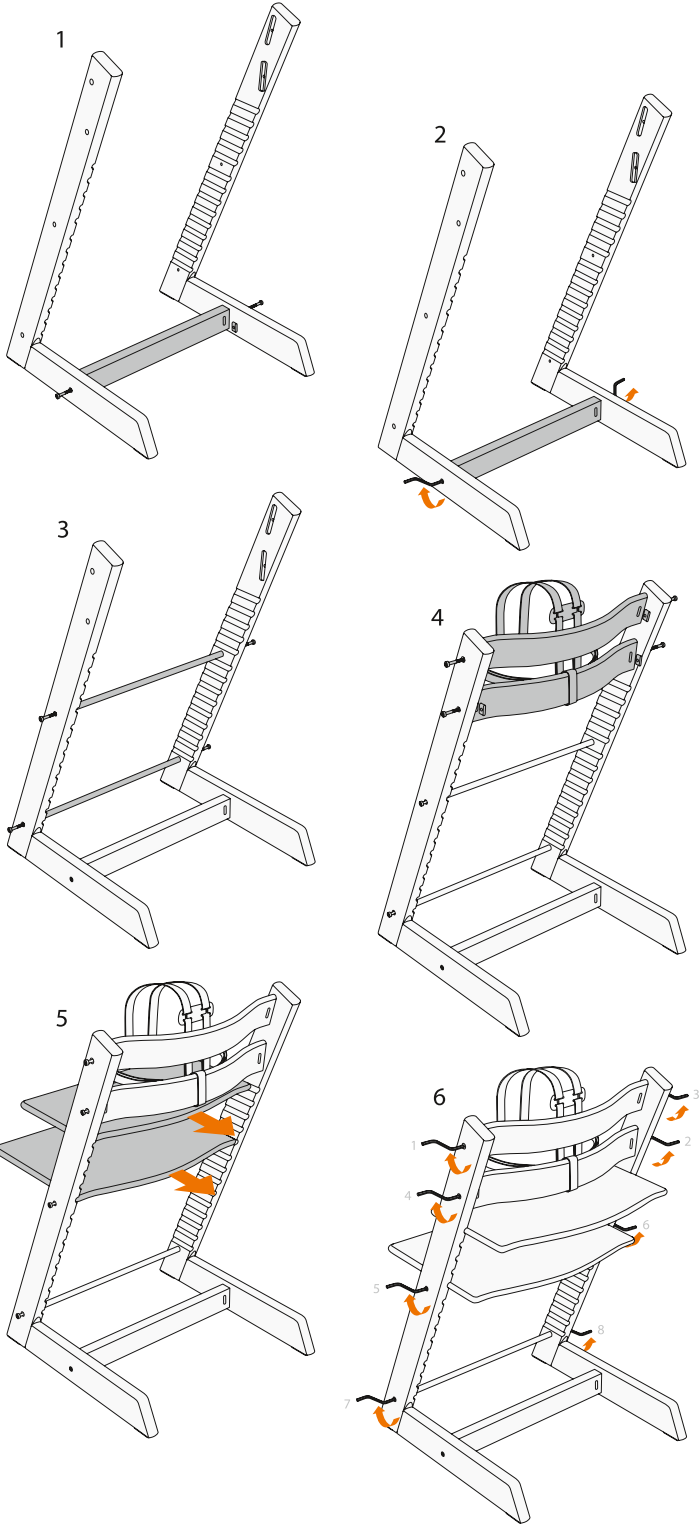
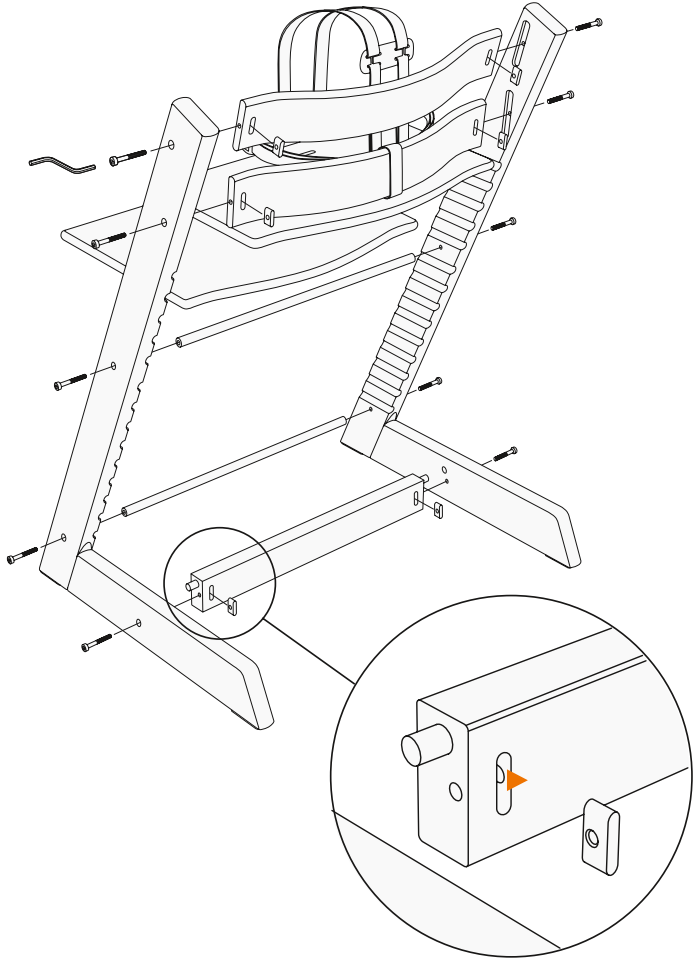
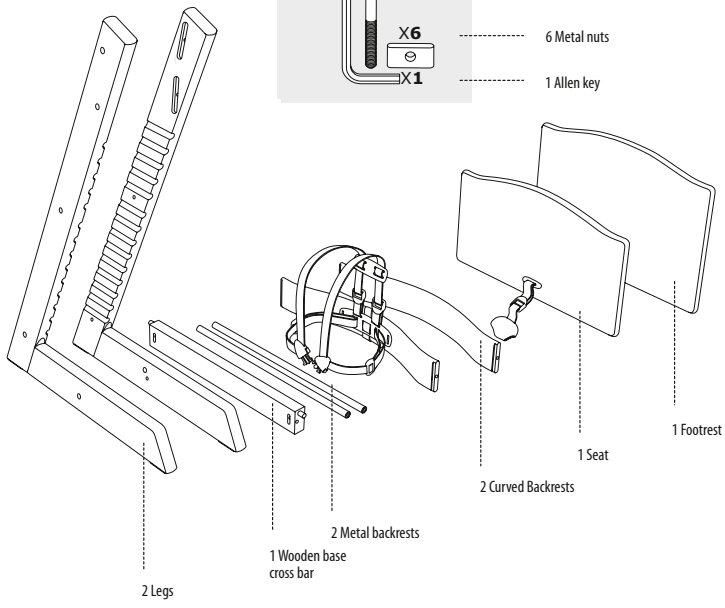

- US** Important to insert the shallow end of nut first!
- ES** Es importante insertar primero el lado poco profundo de la tuerca!
- FR** Il est important d'introduire le côté peu profond de l'écrou en premier!
- AU** Important to insert the shallow end of nut first!

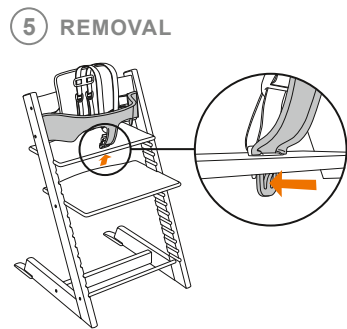
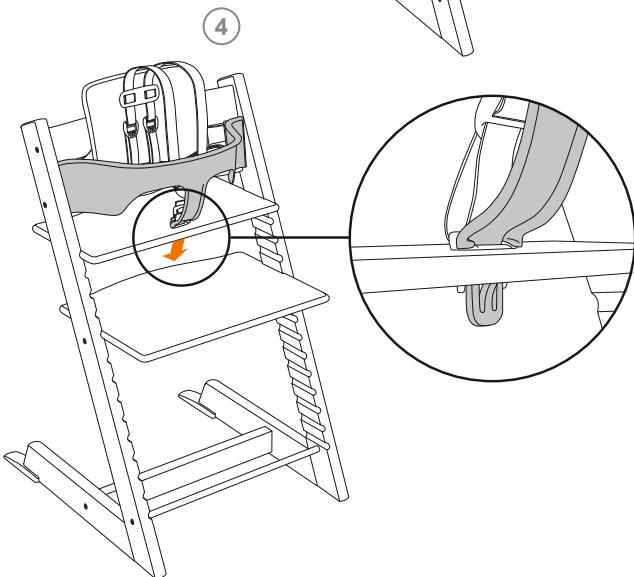
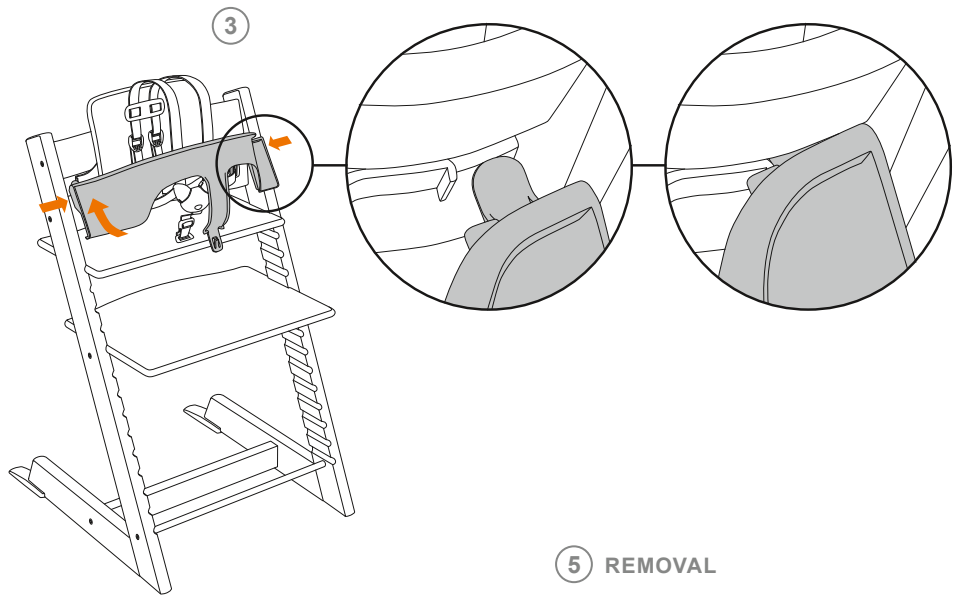
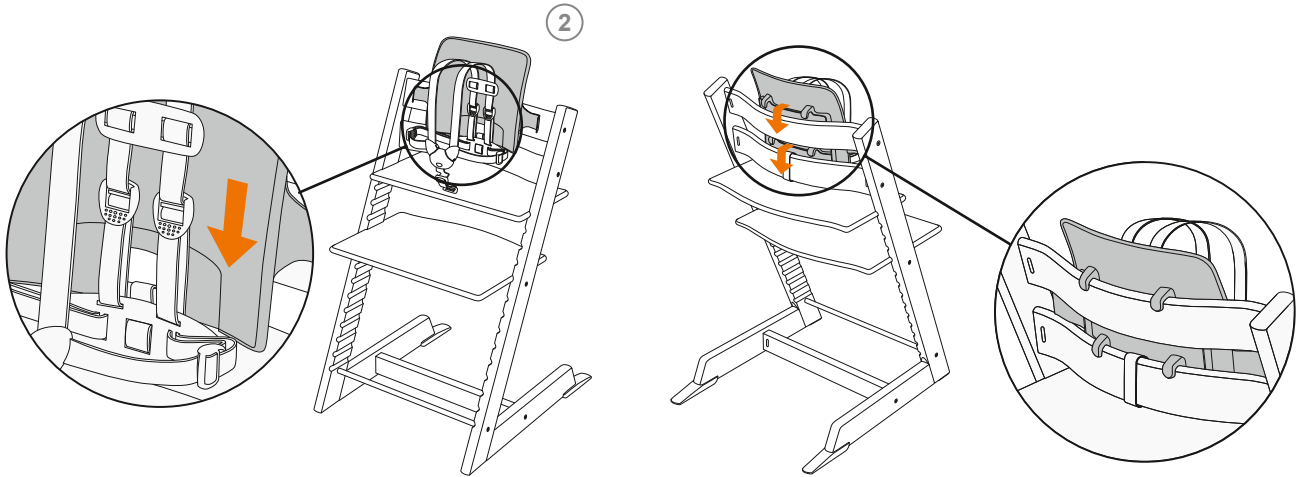
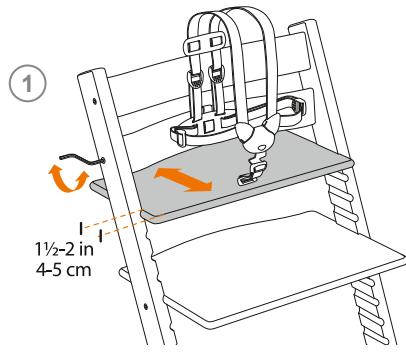
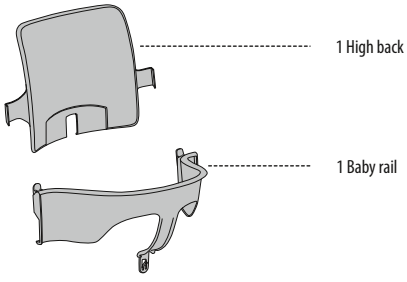

Extender Glider x2

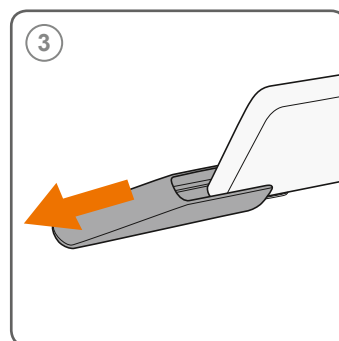
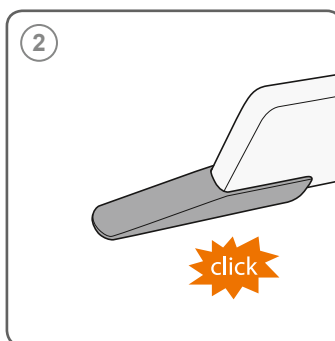
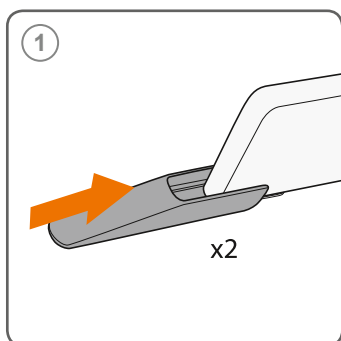
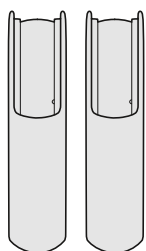

Restraint system operation

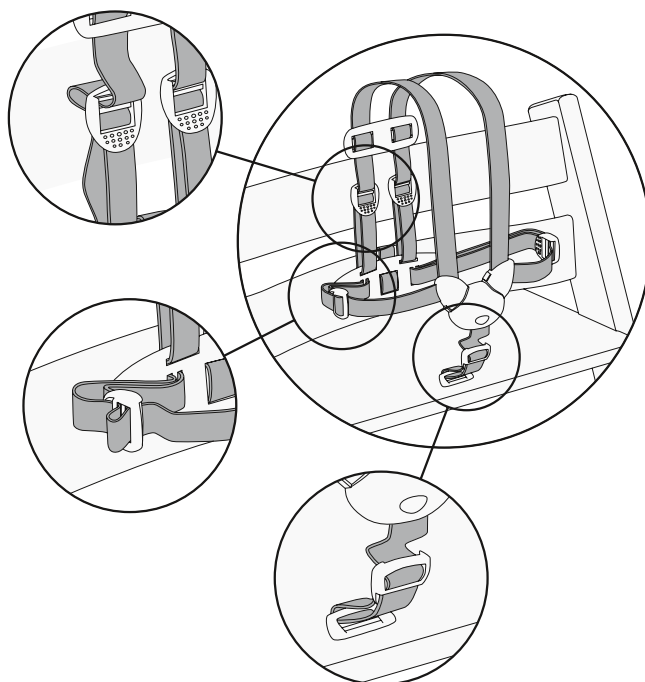
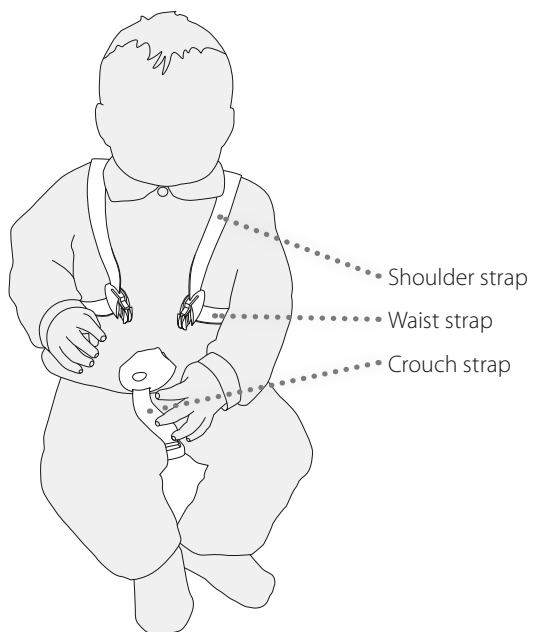

The child shall be secured in the high chair at all times by both the harness and the Baby set.

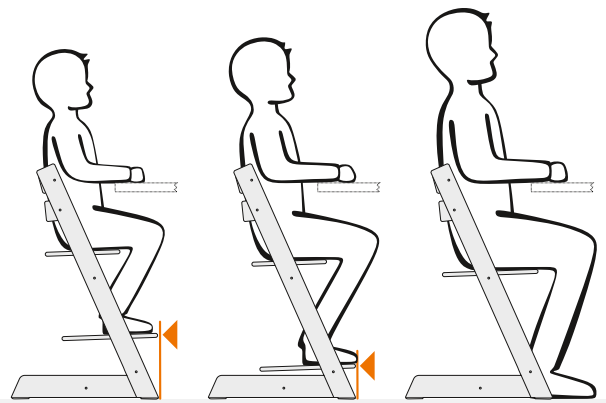
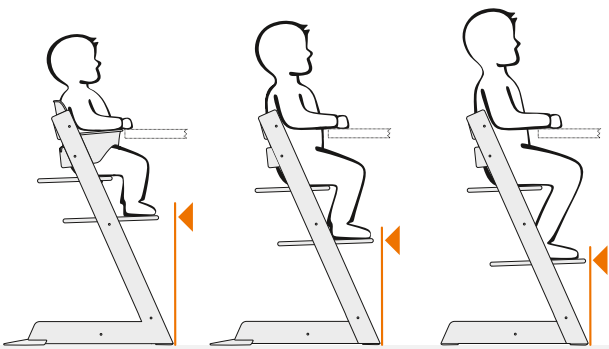
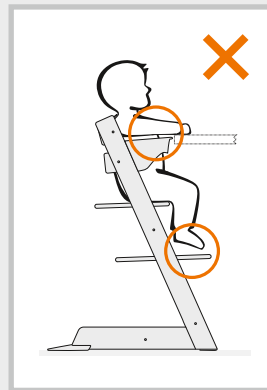
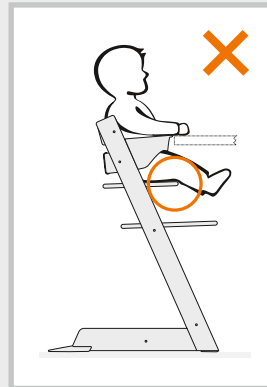
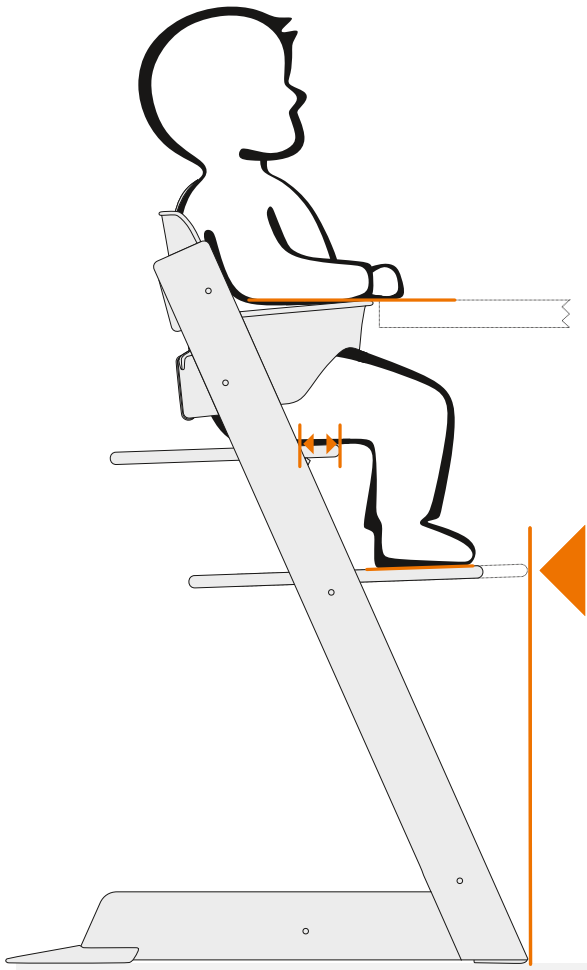

AUSTRALIA	Exquira Pty Ltd. Tel: +61 (0)2 9417 3445, Email: info@exquira.com.au
AUSTRIA	Stokke Customer Service Tel: +49 7031 611 580, Fax: +49 7031 611 58 60, Email: stokke.at@stokke.com
BELGIUM	Stokke Customer Service Tel: +49 7031 611 580, Fax: +49 7031 611 58 60, Email: info-belux@stokke.com
BULGARIA, CROATIA , CYPRUS, CZECH REPUBLIC, ESTONIA, GREECE, HUNGARY, LITHUANIA, LATVIA, POLAND, ROMANIA, SERBIA, SLOVAKIA AND SLOVENIA:	Stokke Customer Service Tel: +49 7031 611 580, Fax: +49 7031 611 58 60, Email info.eu@stokke.com
CHINA, SOUTH EAST ASIA	Stokke Hong Kong Ltd., 26th Floor, EIB Centre, No. 40 Bonhamstrand East, Sheung Wan, Hong Kong Tel: (852) 2987 8178, Email Hong Kong: cs.hk@stokke.com, Email China: cs.cn@stokke.com
DENMARK	Stokke Customer Service Tel: +49 7031 611 580, Fax: +49 7031 611 58 60, Email: consumer.support@stokke.com
FINLAND	Stokke Customer Service Tel: +49 7031 611 580, Fax: +49 7031 611 58 60, Email: consumer.support@stokke.com
FRANCE	Stokke Customer Service Tel: +49 7031 611 580, Fax: +49 7031 611 58 60, Email: info.fr@stokke.com
GERMANY	Stokke Customer Service Tel: +49 7031 611 580, Fax: +49 7031 611 58 60, Email: stokke.de@stokke.com
IRELAND	Stokke Customer Service Tel: +49 7031 611 580, Fax: +49 7031 611 58 60, Email: info.uk@stokke.com
ISRAEL	Shevtov LTD. 3a Haazmaut st. Even Yehuda. Tel: 09 8912314. E-mail: reissg@netvision.net.il
ITALY	Stokke Customer Service , Tel: +49 7031 611 580, Fax: +49 7031 611 58 60, Email: info.it@stokke.com
JAPAN	Stokke Ltd. Tel: +81 3 6222 3630, Fax. +81 3 6222 3636, Email: info.jp@stokke.com
LUXEMBOURG	Stokke Customer Service Tel: +49 7031 611 580, Fax: +49 7031 611 58 60, Email: info-belux@stokke.com
MEXICO	Stokke Customer Service Tel: +34 943 130 596, Fax: +34 943 133 201, Email: us.orders@stokke.com
NETHERLANDS	Stokke Customer Service Tel: +31 13-211 9002, Fax: +31 13-211 9003, Email: info-nl@stokke.com
NEW ZEALAND	Viking Imports Ltd. Tel: +64 9 4267822, Email: info@vikingimports.co.nz
NORWAY	Stokke Customer Service Tel: +47 70 24 49 70, Fax: +47 70 24 49 90, Email: consumer.support@stokke.com
PORTUGAL	Stokke Atendimento ao Cliente Tel: +34 943 130 596, Fax: +34 943 133 201, Email: info.es@stokke.com
RUSSIA, BELARUS, UKRAINE, GEORGIA, ARMENIA, KAZAKHSTAN	Stokke Customer Service Tel: 81080026172044 (RU) or +49 7031 611 580 (all other), Email cs.ru.cis@stokke.com
SOUTH-AMERICA	Stokke Customer Service Tel: +34 943 130 596, Fax: +34 943 133 201, Email: south.america@stokke.com
SOUTH-KOREA	Stokke Korea Co., Ltd. Address : 서울시 강남구 도산대로 313 2층 (2/F, 313 Dosandaero, Gangnam-gu, Seoul, Korea 06021)
SPAIN	Stokke Atención al Cliente Tel: +34 943 130 596, Fax: +34 943 133 20, Email: info.es@stokke.com
SWEDEN	Stokke Customer Service Tel: +49 7031 611 580, Fax: +49 7031 611 58 60, Email: consumer.support@stokke.com
SWITZERLAND	Stokke Customer Service Tel: +49 7031 611 580, Fax: +49 7031 611 58 60, Email: info.ch@stokke.com
TURKEY	Stokke Customer Service Tel: +49 7031 611 580, Fax: +49 7031 611 58 60, Email: importers@stokke.com
UNITED ARAB EMIRATES /MIDDLE EAST	DutchKid FZCO, Tel: +971 (0) 4 323 2500, Email: info@dutchkid.com
UNITED KINGDOM	Stokke Customer Service Tel: +49 7031 611 580, Fax: +49 7031 611 58 60, Email: info.uk@stokke.com
USA/CANADA	Customer Service Contact: STOKKE LLC, 5 High Ridge Park, Suite #105, Stamford CT 06905, USA Consumer Support: Tel: 203-355-7800, Fax: 203-355-7815, Email: info-usa@stokke.com
OTHER MARKETS	Locate your nearest retailer at stokke.com
ECOMMERCE	For country specific phone numbers or to send an Email, visit stokke.com/global/contact-us